

Угловой пневматический клапан. Серия JF100

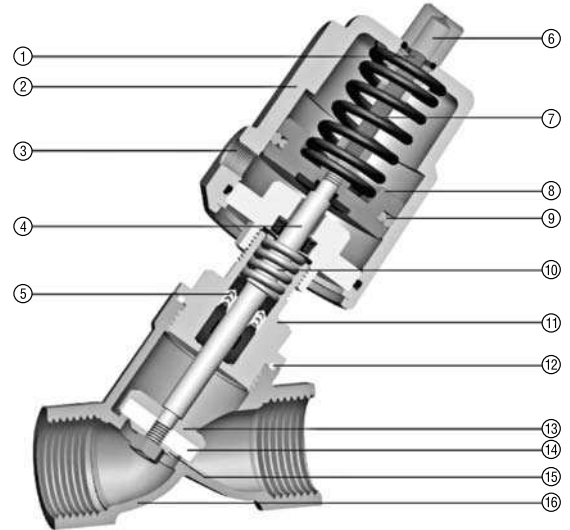

ТЕХНИЧЕСКИЕ ХАРАКТЕРИСТИКИ

Условный проход, мм	10, 15, 20, 25, 32, 40, 50, 65, 80, 100*
Давление рабочей среды, бар	0...16
Давление управления, бар	3...8
Рабочие среды	<ul style="list-style-type: none"> - Природный газ - Воздух - Вода - Пар - Химические соединения, совместимые с материалом клапана
Материал корпуса, привода	AISI 316
Материал уплотнения	PTFE
Максимальная вязкость среды	600 Сст
Температура рабочей среды	+10°C...+180°C
Температура окружающей среды	+10°C...+80°C
Тип присоединения	<ul style="list-style-type: none"> - Резьба BSP - Под приварку - Фланцевое - Кламп

СПЕЦИФИКАЦИЯ

№	Описание
1	Пластиковый индикатор
2	Пневмопривод AISI 304
3	Пневмопорт 1/8"
4	Шток AISI 316/304
5	Шевронные уплотнения PTFE
6	Крышка
7	Пружина
8	Поршень
9	Уплотнение поршня
10	Пружина для уплотнения
11	Монтажная втулка
12	Уплотнение корпуса PTFE
13	Пробка
14	Уплотнение седла PTFE
15	Прокладка AISI 316/304
16	Корпус AISI 316

КОДИРОВКА

JF100 - 40 - 1 - 15 - W - G

JF100	МОДЕЛЬ ПНЕВМАТИЧЕСКОГО КЛАПАНА
40	РАЗМЕР ПРИВОДА 27, 40, 50, 63, 90, 90AL, 125AL
1	КОНФИГУРАЦИЯ КЛАПАНА 0 – нормально-открытый 1 – нормально-закрытый
15	УСЛОВНЫЙ ПРОХОД, мм 10, 15, 20, 25, 32, 40, 50, 65, 80, 100*
W	НАПРАВЛЕНИЕ ПОТОКА Y – над седлом W – из под седла
G	ТИП ПРИСОЕДИНЕНИЯ G – резьба BSP F – фланцевое T – резьба BSPT H – под приварку N – резьба NPT K – кламп

* DN100 доступен только для фланцевого присоединения корпуса

РАЗМЕРЫ

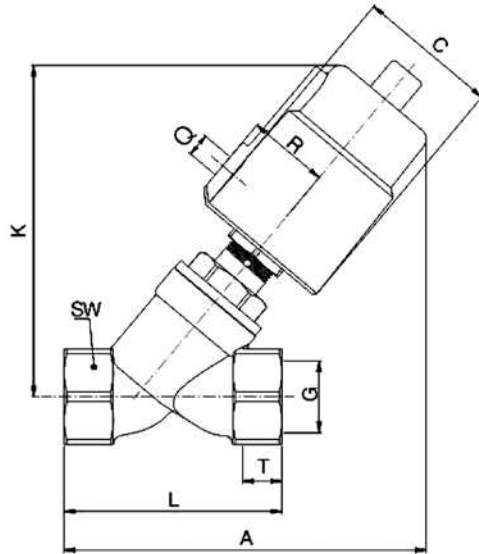

Резьбовое соединение

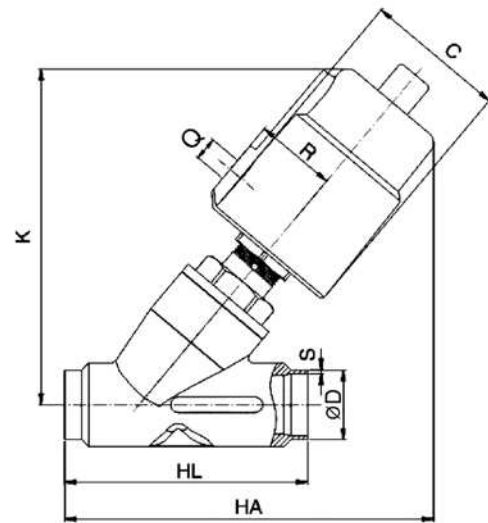

Соединение под приварку

DN	Ø привода, мм	Q	C	R	K	Резьбовое соединение					Соединение под приварку								
						G	T	A	L	SW	HA	HL	DIN11850-2		DIN11850-3				
													D	S	D	S			
DN10	40	1/8"	50,5	27	112	3/8"	12	124	68	27	-	-	-	-	-	-			
	50	1/8"	60	33	125			135			-	-	-	-					
DN15	40	1/8"	50,5	27	112	1/2"	15	124	68	27	118	70	19	1,5	20	2			
	50	1/8"	60	33	125			135			128								
DN20	50	1/8"	60	33	132	3/4"	16	140	75	32	135	82	23	1,5	24	2			
DN25	50	1/8"	60	33	136	1"	17	150	90	40	150	100	29	1,5	30	2			
	63	1/8"	75	41	162			172			175								
	90AL	1/8"	112	57	210			215			216								
	90	1/8"	106	55	211			216			218								
DN32	63	1/8"	75	41	174	1 1/4"	21	190	116	50	186	125	36	1,5	36	2			
	90AL	1/8"	112	57	220			230			230								
	90	1/8"	106	55	223			235			232								
DN40	63	1/8"	75	41	175	1 1/2"	21	190	116	56	190	130	41	1,5	42	2			
	90AL	1/8"	112	57	220			230			232								
	90	1/8"	106	55	223			235			235								
DN50	63	1/8"	75	41	183	2"	22	205	138	69	206	155	53	1,5	54	2			
	90AL	1/8"	112	57	232			247			247								
	90	1/8"	106	55	232			250			250								
	125AL	1/4"	170	85	300			305			307								
DN65	90AL	1/8"	112	57	262	2 1/2"	26	282	178	85	320	270	70	2	-	-			
	90	1/8"	106	55	265			285			325				270	70	2	-	-
	125AL	1/4"	170	85	315			327			365				270	70	2	-	-
DN65	90AL	1/8"	112	57	280	2 1/2"	26	270	178	85	315	270	70	2	-	-			
	90	1/8"	106	55	280			275			320				270	70	2	-	-
DN65	125AL	1/4"	170	85	330	2 1/2"	26	320	178	85	360	270	70	2	-	-			
	90AL	1/8"	112	57	280			275			320				270	70	2	-	-
DN80	125AL	1/4"	170	85	355	3"	27	340	210	100	360	284	85	2	-	-			
DN80	125AL	1/4"	170	85	327			380			370				284	85	2	-	-

РАЗМЕРЫ

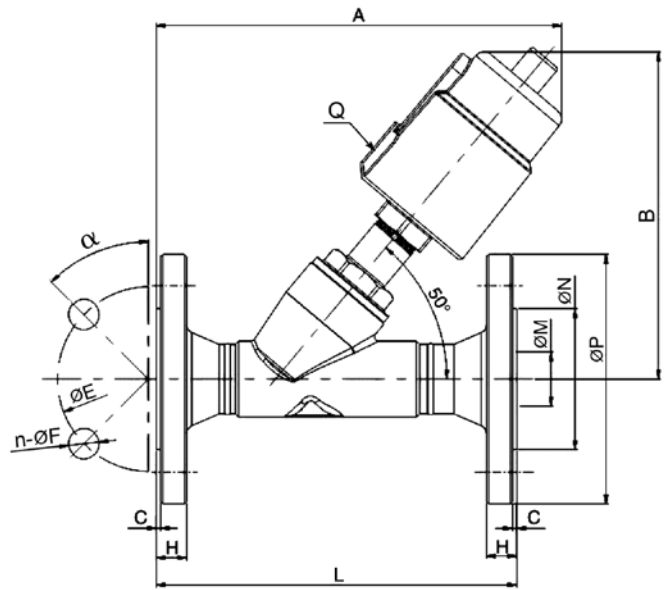

Стандарт фланцевого соединения: DIN2576

DN	Ø привода, мм	Q	A	B	L	C	H	ØE	N-ØF	ØM	ØN	ØP	α
DN15	40	G1/8	135	125	130	2	14	65	4-14	16	45	95	45°
	50		145	140									
DN20	50	G1/8	165	140	150	2	14	75	4-14	19	56	105	45°
DN25	50	G1/8	170	145	160	2	14	85	4-14	26	65	115	45°
	63		190	175									
DN32	63	G1/8	190	188	180	2	16	100	4-18	31	78	140	45°
	90		230	235									
	90AL		225	234									
DN40	63	G1/8	206	190	200	3	16	110	4-18	38	84	150	45°
	90		250	240									
	90AL		244	235									
DN50	63	G1/8	235	195	230	3	16	125	4-18	49	100	165	45°
	90		277	245									
	90AL		275	245									
	125AL	G1/4	330	310									
DN65	90	G1/8	330	280	290	3	18	145	4-18	66	120	185	45°
	90AL		325	280									
	125AL	G1/4	375	330									
DN80	125AL	G1/4	380	355	310	3	20	160	8-18	78	135	200	22,5°
DN80	125AL	G1/4	420	395	350	3	20	180	8-18	96	155	215	22,5°

РАЗМЕРЫ

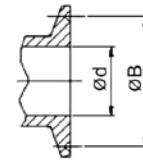
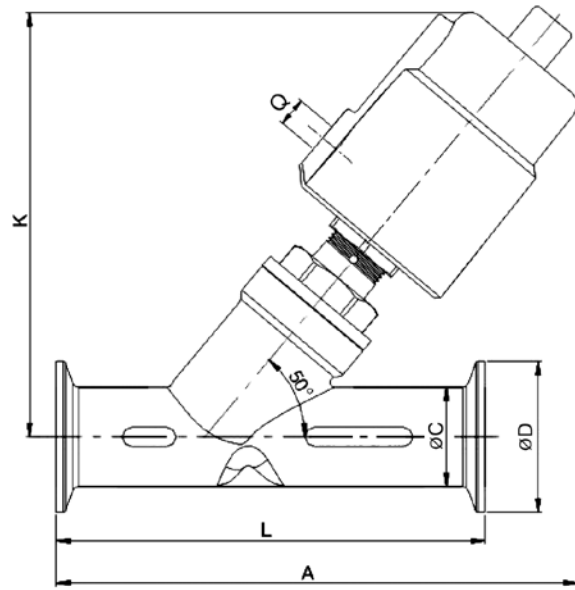

Стандарт clamp-присоединения: ISO2852-1993

DN	Ø привода, мм	Q	A	K	L	C	B	Ød	ØD
DN15	40	1/8"	130	115	80	19	27,5	15	34
	50	1/8"	140	126					
DN20	50	1/8"	148	126	102	25	43,5	21	50,5
DN25	50	1/8"	165	140	130	32	43,5	27	50,5
	63	1/8"	188	166					
DN32	63	1/8"	200	174	146	37	43,5	31	50,5
	90	1/8"	245	223					
	90AL	1/8"	242	222					
DN40	63	1/8"	210	175	180	40	56,5	33	64
	90	1/8"	255	223					
	90AL	1/8"	254	222					
DN50	63	1/8"	221	185	175	53	56,5	45	64
	90	1/8"	265	235					
	90AL	1/8"	265	232					
	125AL	1/4"	325	296					
DN65	90	1/8"	325	280	278	75	83,5	66	91
	90AL	1/8"	320	280					
	125AL	1/4"	360	330					
DN80	125AL	1/4"	360	352	290	89	97	78	106

ТЕХНИЧЕСКИЕ ХАРАКТЕРИСТИКИ

Клапан нормально закрытый с потоком над седлом

Размер	Резьба	Ду, мм	Kv, м³/ч	Ø привода, мм	ΔP, мПа	Давление управления, мПа
DN10	G 3/8"	13	3,8	40	0–1,6	0,3–0,45
				50	0–1,6	0,3–0,35
DN15	G 1/2"	13	4,7	40	0–1,6	0,3–0,45
				50	0–1,6	0,3–0,35
DN20	G 3/4"	18	9,5	50	0–1,6	0,3–0,4
				50	0–1,6	0,3–0,45
DN25	G 1"	24	18,1	63	0–1,6	0,3–0,35
				90	0–1,6	0,2–0,25
				63	0–1,6	0,3–0,55
DN32	G 1 1/4"	31	23,1	90	0–1,6	0,2–0,35
				63	0–1,6	0,3–0,65
DN40	G 1 1/2"	35	32,9	90	0–1,6	0,2–0,4
				63	0–0,9	0,3–0,7
DN50	G 2"	45	52,8	90	0–1,6	0,2–0,45
				125	0–1,6	0,2–0,3
				90	0–1,0	0,2–0,6
DN65	G 2 1/2"	61	82,6	125	0–1,6	0,2–0,4
				90	0–1,2	0,2–0,7
DN80	G 3"	80	127	125	0–1,2	0,2–0,7

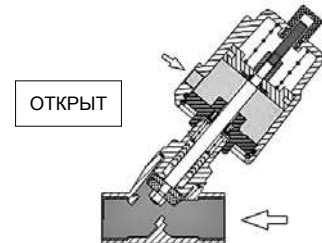
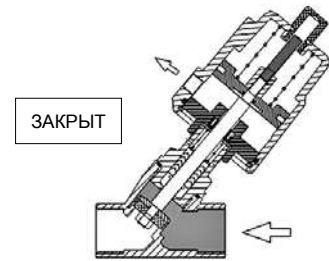

Клапан нормально закрытый с потоком из под седла (с защитой от гидроудара)

Размер	Резьба	Ду, мм	Kv, м³/ч	Ø привода, мм	ΔP, мПа	Давление управления, мПа
DN10	G 3/8"	13	3,8	40	0–1,3	0,4
				50	0–1,4	0,45
DN15	G 1/2"	13	4,7	40	0–1,3	0,4
				50	0–1,4	0,45
DN20	G 3/4"	18	9,5	50	0–1,4	0,45
				50	0–0,8	0,45
DN25	G 1"	24	18,1	63	0–1,3	0,5
				90	0–1,4	0,35
DN32	G 1 1/4"	31	23,1	63	0–0,6	0,5
				90	0–1,6	0,6
DN40	G 1 1/2"	35	32,9	63	0–0,5	0,5
				90	0–1,6	0,6
DN50	G 2"	45	52,8	63	0–0,3	0,5
				90	0–1,0	0,6
				125	0–1,6	0,55
DN65	G 2 1/2"	61	82,6	90	0–0,6	0,6
				125	0–0,9	0,55
DN80	G 3"	80	127	125	0–0,5	0,55
DN100	G 4"	90	143	125	0–0,25	0,55

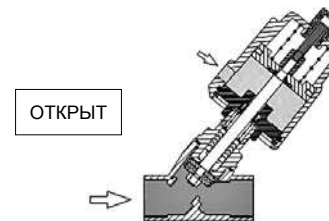
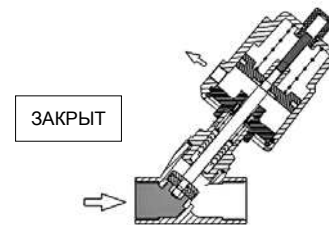

Клапан двойного действия с потоком над седлом

Размер	Резьба	Ду, мм	Kv, м³/ч	Ø привода, мм	ΔP, мПа	Давление управления, мПа
DN10	G 3/8"	13	3,8	40	0–1,6	0,3–0,45
				50	0–1,6	0,3–0,35
DN15	G 1/2"	13	4,7	40	0–1,6	0,3–0,45
				50	0–1,6	0,3–0,35
DN20	G 3/4"	18	9,5	50	0–1,6	0,3–0,4
				50	0–1,6	0,3–0,45
DN25	G 1"	24	18,1	63	0–1,6	0,3–0,35
				90	0–1,6	0,2–0,25
				63	0–1,6	0,3–0,55
DN32	G 1 1/4"	31	23,1	90	0–1,6	0,2–0,35
				63	0–1,6	0,3–0,65
DN40	G 1 1/2"	35	32,9	90	0–1,6	0,2–0,4
				63	0–0,9	0,3–0,7
DN50	G 2"	45	52,8	90	0–1,6	0,2–0,45
				125	0–1,6	0,2–0,3
				90	0–1,0	0,2–0,6
DN65	G 2 1/2"	61	82,6	125	0–1,6	0,2–0,4
				90	0–1,2	0,2–0,7
DN80	G 3"	80	127	125	0–1,2	0,2–0,7

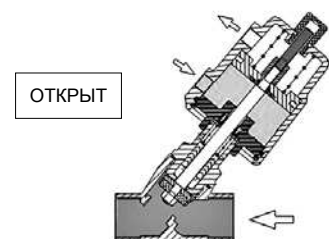
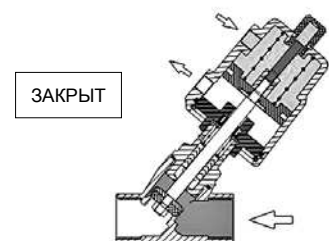

ТЕХНИЧЕСКИЕ ХАРАКТЕРИСТИКИ**Клапан двойного действия с потоком из под седла (с защитой от гидроудара)**

Размер	Резьба	Ду, мм	Kv, м³/ч	Ø привода, мм	ΔP, мПа	Давление управления, мПа
DN10	G 3/8"	13	3,8	40	0–1,6	≥ 0,3
				50	0–1,6	≥ 0,3
DN15	G 1/2"	13	4,7	40	0–1,6	≥ 0,3
				50	0–1,6	≥ 0,3
DN20	G 3/4"	18	9,5	50	0–1,6	≥ 0,3
DN25	G 1"	24	18,1	50	0–1,3	0,3–0,6
				63	0–1,6	0,3–0,4
				90	0–1,6	0,2–0,3
DN32	G 1 1/4"	31	23,1	63	0–1,6	0,3–0,6
				90	0–1,6	0,2–0,4
DN40	G 1 1/2"	35	32,9	63	0–1,6	0,3–0,7
				90	0–1,6	0,2–0,5
DN50	G 2"	45	52,8	63	0–0,8	0,3–0,75
				90	0–1,6	0,2–0,6
				125	0–1,6	0,2–0,4
DN65	G 2 1/2"	61	82,6	90	0–1,1	0,2–0,7
				125	0–1,6	0,2–0,55
DN80	G 3"	80	127	125	0–1,6	0,2–0,65
DN100	G 4"	90	143	125	0–1,2	0,4–0,5

Клапан нормально открытый с потоком над седлом

Размер	Резьба	Ду, мм	Kv, м³/ч	Ø привода, мм	ΔP, мПа	Давление управления, мПа
DN10	G 3/8"	13	3,8	40	0–1,6	≥ 0,3
				50	0–1,6	≥ 0,3
DN15	G 1/2"	13	4,7	40	0–1,6	≥ 0,3
				50	0–1,6	≥ 0,3
DN20	G 3/4"	18	9,5	50	0–1,2	≥ 0,3
DN25	G 1"	24	18,1	50	0–0,3	≥ 0,3
				63	0–1,6	≥ 0,45
DN32	G 1 1/4"	31	23,1	63	0–1,4	≥ 0,45
DN40	G 1 1/2"	35	32,9	63	0–1,4	≥ 0,45
DN50	G 2"	45	52,8	63	0–0,6	≥ 0,45

Клапан нормально открытый с потоком из под седла (с защитой от гидроудара)

Размер	Резьба	Ду, мм	Kv, м³/ч	Ø привода, мм	ΔP, мПа	Давление управления, мПа
DN10	G 3/8"	13	3,8	40	0–1,6	0,2–0,5
				50	0–1,6	0,2–0,4
DN15	G 1/2"	13	4,7	40	0–1,6	0,2–0,5
				50	0–1,6	0,2–0,4
DN20	G 3/4"	18	9,5	50	0–1,6	0,2–0,6
DN25	G 1"	24	18,1	50	0–1,3	0,2–0,6
				63	0–1,6	0,25–0,5
DN32	G 1 1/4"	31	23,1	63	0–1,3	0,25–0,6
DN40	G 1 1/2"	35	32,9	63	0–0,7	0,25–0,6
				90	0–1,6	0,3–0,35
DN50	G 2"	45	52,8	63	0–0,5	0,25–0,6
				90	0–1,2	0,25–0,6
DN65	G 2 1/2"	61	82,6	90	0–0,75	0,25–0,5
				125	0–1,4	0,25–0,7
DN80	G 3"	80	127	125	0–1,2	0,25–0,7

